

Haut-parleur de haut-parleur VR Box Glasses de réalité virtuelle

Verres 3D pour le fabricant de haut-parleurs mobiles

Matériel / lentilles: Abs / 42 mm de diamètre les lentilles HD asphériques

Appliquer sur le téléphone mobile: 3,5 à 6 pouces

À propos des ressources du film de téléphone mobile: écran partagé

Taille du produit (mm): 174 * 94 * 120 mm

La plus grande taille de téléphone mobile: 15,4 cm * 8,2 cm

Perspective: 80-90 degrés

Caractéristiques: 3 D Effet visuel (jeux, audio)

Couleur: le blanc / noir / rouge peut être personnalisé

Poids (N.W / G.W): 330 g / 520 g

Emballage standard: VR Verres / coton / coton / emballage / manuel d'instructions



play 3D game



Cinema in yor pocket



Watch 3D Video On Your Phone

www.jaskeyworld.com
LIMITED



360° panoramic scene



Giant Screen Cinemas



3.5 Inch - 6.0 Inch

Phone Size: Length $\geq 163\text{mm}$, Width $\leq 80\text{mm}$
Screen Resolution 1080P or Above

163mm

83mm



Not the same comfort

The middle rope is moved to the phone, bear more weight, after wearing gravity transfer to the top of the head, face and glasses around no sense of oppression.



We



More comfortable

Other



Feeling of oppression

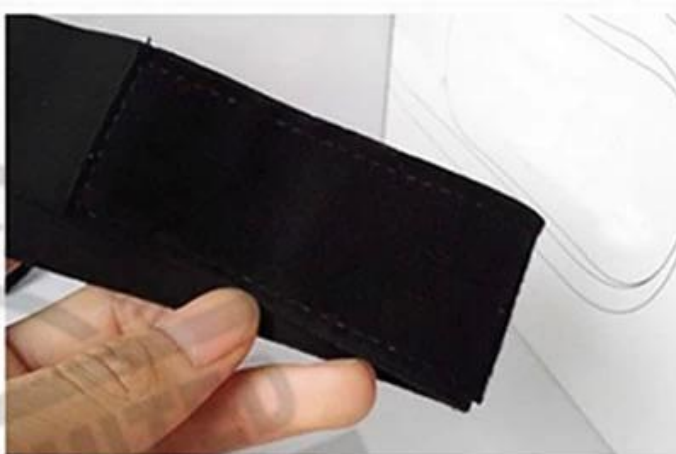

1. Scan The QR Code On The Manual

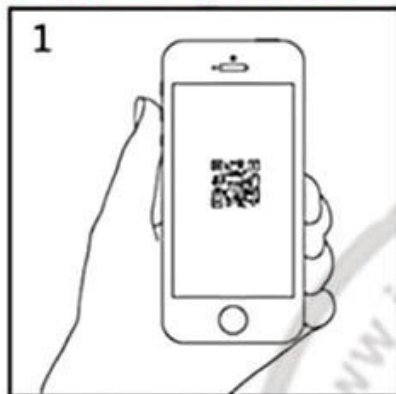

1 Scan the QR code

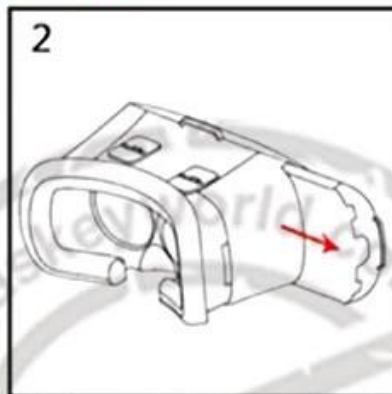

2 Take out the phone holder

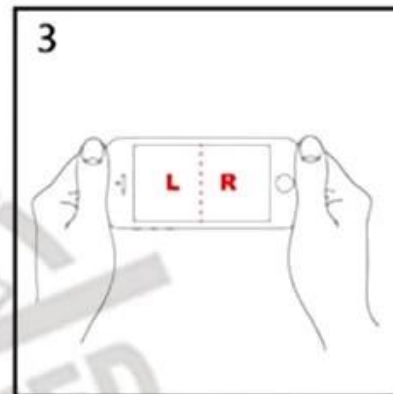

3 Play the VR Resources

2. Equipment Usage Profile

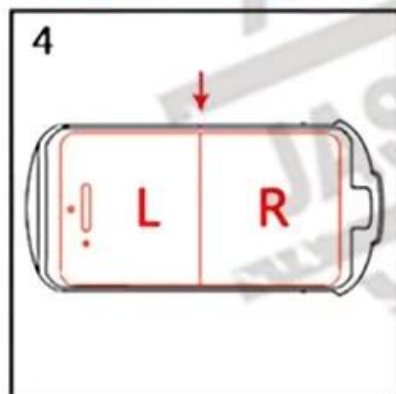

4 Put the phone in the middle of holder

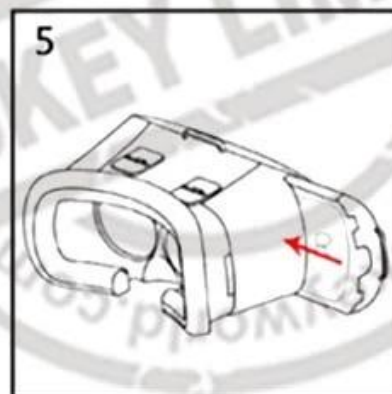

5 Put The Phone Holder into the VRARLE

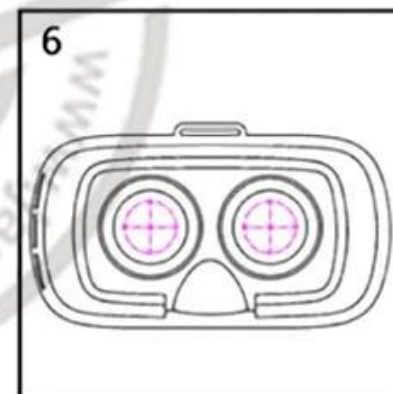

6 Adjust Focal length and IPD, Enjoy it!

À propos Compagnie:

- Combien de temps votre entreprise traite avec les affaires électroniques? Êtes-vous fabriqué?

Jaskey Limited est un design Développement, entreprise de fabrication sur 12 ans d'expérience et nous nous spécialisons dans les produits d'électronique à la mode à la mode avec une valeur supplémentaire sur le marché électronique grand public.

- Quel audit d'usine vous avez-vous fait?

Notre fabrication a déjà fait l'audit d'usine de Sedex 4P, BSCI, ISO9001 avec un système de contrôle de qualité professionnel.

- Quel marché est votre principal marché commercial?

Notre principal marché commercial est l'Europe, les États-Unis, l'Asie, l'Amérique du Sud, etc.

- Votre entreprise a-t-elle votre propre marque ou non?

Nous avons notre propre marque Sawolol pour notre section audio intelligente de conception brevetée.

- Quel terme de paiement pour votre entreprise?